

OFTM-56xx

OptiFiber™ Testmodul

Gebrauchsanweisung

Die OFTM-56xx-Testmodule stellen Glasfaser-Testfunktionen für das OF-500 OptiFiber™ Testgerät bereit.

Hinweis

Um sicherzustellen, dass das Testgerät mit dem neuen Modul arbeiten kann, aktualisieren Sie die Tester-Software mit der neuesten Version, die Sie auf der Fluke Networks-Website erhalten. Weitere Informationen finden Sie unter „Aktualisieren der Tester-Software“.

Im Lieferumfang des Moduls ist folgendes enthalten:

- Gebrauchsanweisung
- Garantie-Registrierungskarte

Modulfunktionen

Funktionen des Multimodus-Moduls Modell OFTM-561x			
Modell	OTDR	Leistungsmesser	Verlust-/Längentest-Set
OFTM-5610	•		
OFTM-5611	•	•	
OFTM-5612	•	•	•

Funktionen des Multimodus-Moduls Modell OFTM-563x			
Modell	OTDR	Leistungsmesser	Verlust-/Längentest-Set
OFTM-5630	•		
OFTM-5631	•	•	
OFTM-5632	•	•	•

Entfernen und Installieren des Moduls

Vorsicht

Um eine Beschädigung der Tester-Software zu vermeiden, schalten Sie den Tester immer zuerst aus, bevor Sie ein Modul herausnehmen oder installieren.

Abbildung 1 zeigt, wie das Modul herausgenommen wird. Zum Installieren des Moduls schieben Sie es in den Tester, bis die Verriegelung einrastet. Wenn beim Installieren eines Moduls die Meldung „Kein Modul installiert“ oder „Problem mit Modul“ in der oberen rechten Ecke des Bildschirms angezeigt wird, überprüfen Sie folgendes:

- Das Modul und das Hauptgerät verfügen möglicherweise über inkompatible Softwareversionen. Weitere Informationen finden Sie unter „Aktualisieren der Tester-Software“.
- Überprüfen Sie, dass das Modul vollständig in das Hauptgerät eingeschoben wurde. Überprüfen Sie die Modul- und Hauptgerätschlüsse auf Verunreinigungen oder Beschädigungen.

Wenn der Fehler nicht behoben wird, wenden Sie sich für Unterstützung an Fluke Networks.



Abbildung 1. Entfernen und Installieren eines Moduls

Aktualisieren der Tester-Software

Zum Installieren einer Softwareaktualisierung in Ihrem Tester verwenden Sie eine der folgenden Methoden:

Vorsicht

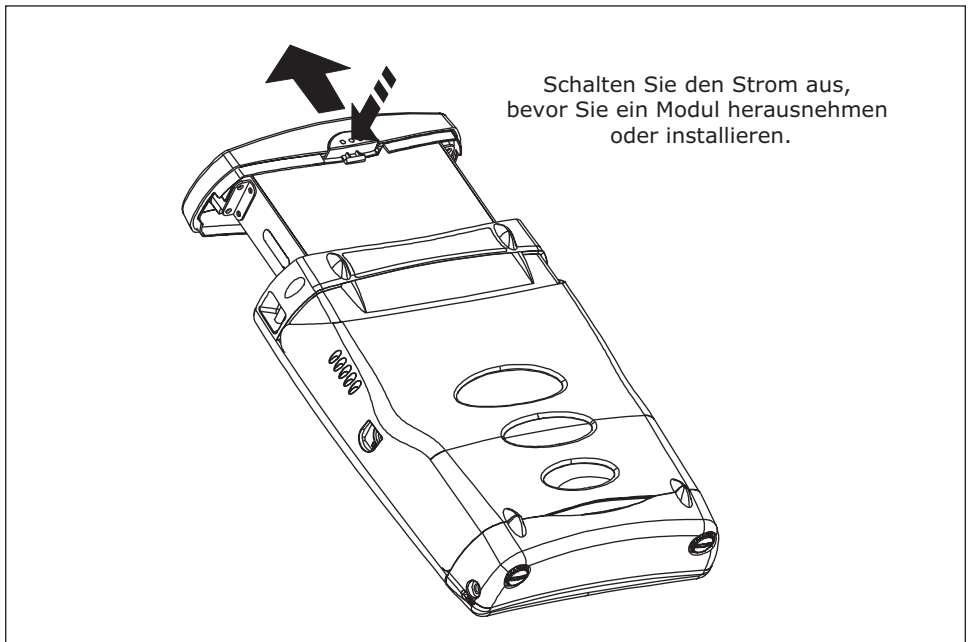
Um unerwarteten Stromverlust zu vermeiden, stecken Sie den Netzadapter am Tester ein, während die Software aktualisiert wird.

Hinweis

Änderungen des Aktualisierungsverfahrens werden ggf. auf der OptiFiber-Software-Seite auf der Website von Fluke Networks bekannt gegeben.

- **Aktualisierung über den USB- oder seriellen Anschluss**
Verwenden Sie die neueste Version der LinkWare-Software, um die Aktualisierung mithilfe des USB- oder seriellen Anschlusses des Testers von einem PC auf den Tester zu laden. Einzelheiten dazu finden Sie im *OF-500 OptiFiber-Bedienungshandbuch* oder in der LinkWare-Dokumentation.
- **Aktualisierung über eine mit LinkWare erstellte Speicherkarte**
Verwenden Sie die neueste Version der LinkWare-Software, um eine Software-Aktualisierungsspeicherkarte zu erstellen (Einzelheiten dazu finden Sie im *OF-500 OptiFiber-Bedienungshandbuch* oder in der LinkWare-Dokumentation). Legen Sie die Speicherkarte in den Tester ein, drücken Sie auf **FUNCTIONS**, und wählen Sie **Software-Update installieren** aus.

Verwenden des Moduls mit dem Tester

Anleitungen zum Einrichten des Testers und Testen von Glasfaserkabeln finden Sie im *OF-500-OptiFiber-Bedienungshandbuch*, im *OF-500 OptiFiber Technischen Referenzhandbuch* auf der OF-500 OptiFiber Produkthandbücher-CD und in der Tester-Onlinehilfe.

Technische Daten

Die technischen Daten für OptiFiber-Module finden Sie im *OF-500 OptiFiber-Bedienungshandbuch*.

Registrierung

Wenn Sie Ihr Produkt bei Fluke Networks registrieren, erhalten Sie Zugang zu wertvollen Informationen über Produkt-Aktualisierungen, Tipps für die Fehlersuche und Unterstützung. Um Ihr Produkt zu registrieren, füllen Sie die beiliegende, vorfrankierte Registrierungskarte aus und senden sie ein, oder füllen Sie die Online-Registrierungskarte auf der Fluke Networks-Website unter www.flukenetworks.com/registration aus.

Kontaktaufnahme mit Fluke Networks

Fluke Networks-Website: www.flukenetworks.com. E-Mail: support@flukenetworks.com.

So erreichen Sie uns telefonisch:

- Australien: 61 (2) 8850-3333 oder 61 3 9329 0244
- Peking: 86 (10) 6512-3435
- Brasilien: 11 3044 1277
- Kanada: 1-800-363-5853
- Europa: +44 1923 281 300
- Hongkong: 852 2721-3228
- Japan: +81-3-3434-0181
- Korea: 82 2 539-6311
- Singapur: +65-6738-5655
- Taiwan: (886) 2-227-83199
- USA: 1-800-283-5853

Weltweit: +1-425-446-4519

Die vollständige Liste der Telefonnummern ist auf unserer Website zu finden.

BEFRISTETE GARANTIEBESTIMMUNGEN UND HAFTUNGSBESCHRÄNKUNG

Fluke Networks gewährleistet, dass jedes Fluke-Produkt für den Zeitraum von einem Jahr ab Kaufdatum frei von Material- und Fertigungsdefekten sein wird. Die Garantiedauer für Teile, Zubehör, Produktreparaturen und Service beträgt 90 Tage. Diese Garantie gilt nicht für Einwegbatterien und Kabelverbindungsteile oder irgendwelche anderen Teile, die unsachgemäß verwendet, verändert, vernachlässigt, verunreinigt, durch Unfälle beschädigt oder abnormalen Betriebsbedingungen oder einer unsachgemäßen Handhabung ausgesetzt wurden. Diese Garantie darf von keiner Verkaufsstelle im Auftrag von Fluke Networks verlängert werden. Um während des Garantiezeitraums Garantieleistungen in Anspruch zu nehmen, wenden Sie sich bitte an das nächstgelegene von Fluke Networks autorisierte Servicezentrum, um Rücknahmeinformationen zu erhalten, und senden Sie dann das Produkt mit einer Beschreibung des Problems an dieses Servicezentrum.

DIESE GARANTIE IST IHR EINZIGER RECHTSANSPRUCH. ES WERDEN KEINE WEITEREN AUSDRÜCKLICHEN ODER IMPLIZIERTEN RECHTSANSPRÜCHE, Z. B. EIGNUNG FÜR EINEN BESTIMMTEN ZWECK, ERTEILT. FLUKE NETWORKS HAFTET NICHT FÜR SPEZIELLE, UNMITTELBARE, NEBEN- ODER FOLGESCHÄDEN ODER VERLUSTE, UNABHÄNGIG VON DER URSACHE ODER THEORIE. In einigen Staaten oder Ländern ist der Ausschluss oder die Begrenzung einer gesetzlichen Gewährleistung oder die Begrenzung von Neben- oder Folgeschäden nicht zulässig, so dass diese Einschränkung möglicherweise nicht auf Sie zutrifft.

6/01

Fluke Networks
PO Box 777
Everett, WA 98206-0777
USA